

Инструкции за Употреба на Бягаща Пътека Amila Velos
F200PI

AMILA
VELOS F200PI

(Code: 92230)

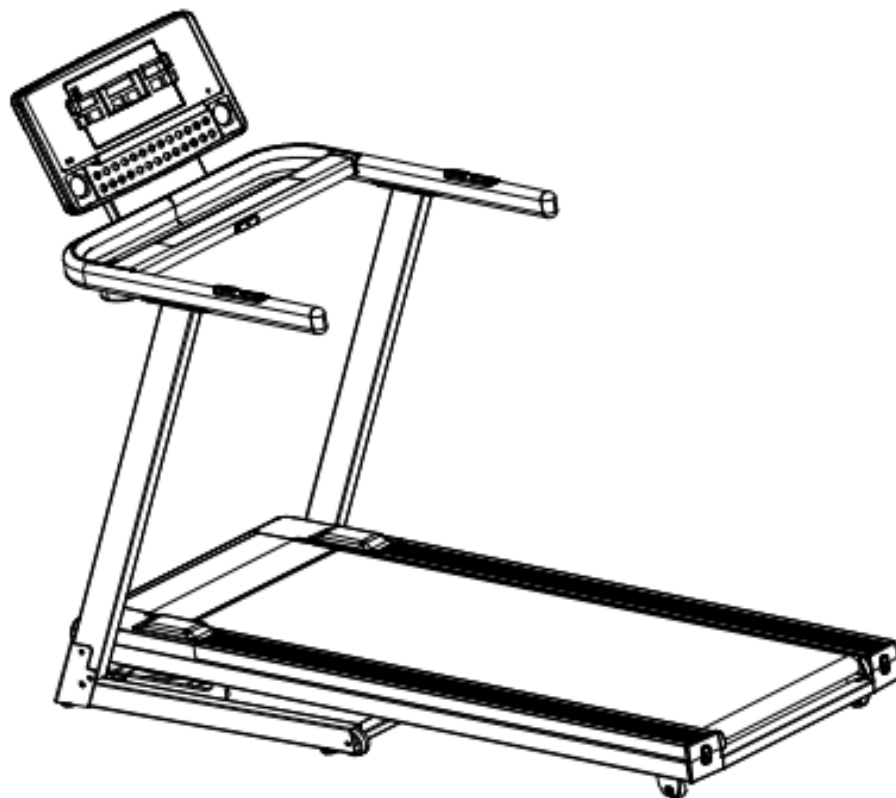

ПРЕДПАЗНИ МЕРКИ



Никога не използвайте бягащата пътека преди да закрепите магнитния ключ за вашето облекло.

ВНИМАНИЕ:

За да намалите риска от токов удар и сериозни наранявания, моля, прочетете всички важни инструкции за безопасност, предпазни мерки и предупреждения, преди да използвате бягащата пътека. Отговорност на собственика е да гарантира, че всички потребители на тази бягаща пътека са адекватно информирани. Моля, запазете тези инструкции за бъдещи справки.

1. Следвайте инструкциите - Трябва да се спазват всички инструкции за експлоатация и употреба.
2. Не сваляйте капака - Вътре няма части за обслужване от потребителя. Обърнете се към квалифициран сервиз.
3. Свържете тази бягаща пътека само с правилно заземен контакт.
4. Не споделяйте контакта с други домакински уреди с висока мощност - като микровълнова фурна, климатик и др.
5. Не използвайте тази бягаща пътека в близост до влага и прах.
6. Не поставяйте предмети върху бягащата пътека. Не разливайте течности върху уреда.
7. Носете подходящи дрехи и обувки за упражнения, когато използвате бягащата пътека. Не носете широки дрехи, които могат да попаднат между лентата и дъската.
8. Деца под 12-годишна възраст и домашни любимци трябва да избягват бягащата пътека през цялото време. Деца на възраст над 12 години не трябва да използват бягащата пътека без надзор от възрастни.
9. Пазете продукта далеч от горещи повърхности.
10. Почистване и/или поддръжка - Изключете захранващия кабел преди почистване или поддръжка.
11. Не спортувайте върху бягащата пътека ако захранващият кабел или щепсел са повредени или уреда не работи правилно.
12. Поставете бягащата пътека само на равна повърхност.
13. Ако изпитвате някакъв вид симптоми, включително, но не само болка в гърдите, припадъци, гадене, замаяване или задух, спрете тренировката незабавно и се консултирайте с Вашия лекар, преди да продължите.
14. Моля, консултирайте се с личния си лекар преди да бягате, ако имате някое от следните заболявания:
 - Сърдечни заболявания, хипертония, захарен диабет, респираторни заболявания, тютюнопушене и други хронични заболявания.

- Ако сте над 35 години и имате наднормено тегло.
 - Жени, които са бременни или са в период на кърмене.
 - Ако имате поставен пейсмейкър или някакъв вид медицинско оборудване.
15. Изключете захранващия кабел след работа с бягащата пътека.
 16. Не повдигайте и не премествайте уреда, освен ако не е в изправено положение, в сгънато положение и със заключване на ключалката.
 17. Не повдигайте и не премествайте тази бягаща пътека, освен ако не е напълно сглобена.
 18. Не използвайте тази бягаща пътека там, където се използват аерозолни продукти или където се прилага кислород.
 19. Не стартирайте бягащата пътека, докато стоите на лентата. Винаги дръжте ръкохватките по време на джогинг и бягане, докато се почувствате комфортно, без да е необходимо да държите перилата.
 20. Застанете на страничната рамка, преди да стартирате бягащата пътека.
 21. Не поставяйте бягащата пътека на дебел килим. Това може да доведе до повреда на двигателя от проблем с вентилацията.
 22. Моля, уверете се, че магнитния ключ е поставен в определената позиция на дисплея.
 23. Не позволявайте на децата ви да играят близо до вашата бягаща пътека.
 24. Тази бягаща пътека е предназначена само за домашна употреба. Не използвайте тази бягаща пътека в търговски, наемни, училищни или институционални помещения. Неспазването ще анулира гаранцията.
 25. Тествайте процедурата за аварийно спиране, преди да използвате бягащата пътека.
 26. Пулсовият сензор не е медицинско изделие. Той е предназначен само като помощно средство за упражнения при определяне на тенденциите на пулса като цяло.
 27. Не оставяйте бягащата пътека без надзор, докато тя работи. Моля, съхранявайте ключа за безопасност, когато уредът не се използва.
 28. Проверявайте и затягайте редовно всички части на бягащата пътека.
 29. Моля, разопаковайте кашона на бягащата пътека на равна повърхност.
Препоръчително е да поставите защитно покритие на пода

USING WITH TABLET/PHONE



Connect to Apple Store or Google Play Store and download and install a compatible application as Kinomap, Zwift or AnyRun. Enable the Bluetooth function on your phone/tablet and follow the on-screen instructions to connect the application to the treadmill.

ZWIFT



kinomap















AnyRun



In addition to this, the treadmill can also **reproduce music wirelessly via Bluetooth**. Activate the Bluetooth function on your mobile phone, search for the treadmill in the Bluetooth menu of your device and connect. Now your phone can stream music to the treadmill.

PARTS LIST

Assembling the treadmill is quick and simple. Please, before beginning, check carefully for missing parts and call the service if so.

 Main body	 Handgrips	 Console
 Hardware kit	 Bottle holder	 Safety Key
 M8*40*20 C.K.S. allen half thread screw (2 pcs)	 M8*15 hexagon socket head full thread bolt (6 pcs)	 M6*12 hexagon socket pan head full thread bolt (4 pcs)
 S4 allen key, 1 pc	 S6 allen key, 1 pc	 T-shaped spanner, 1 pc

BRIEF DESCRIPTION OF THE TREADMILL

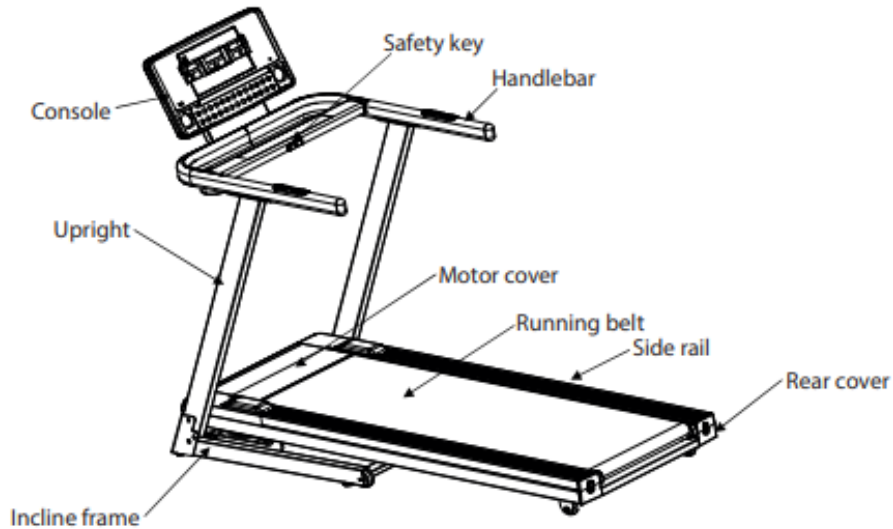

Стъпка 1

Извадете бягащата пътека от кутията и я поставете на пода



Стъпка 2

- Повдигнете стойките и ги закрепете с M8*40*20 и болт M8*15, по 2 болта към всяка вертикална стойка (от предната и външната страна), като внимавате да не нараните проводници в дясно.
- Поставете ръкохватките върху стойките, докато свързвате кабела, излизащ от горната част на дясната страна изправен до този в долната част на дръжките.
- Закрепете ръкохватките към стойките с помощта на 2 бр M8*15 болтове за всяка стойка.

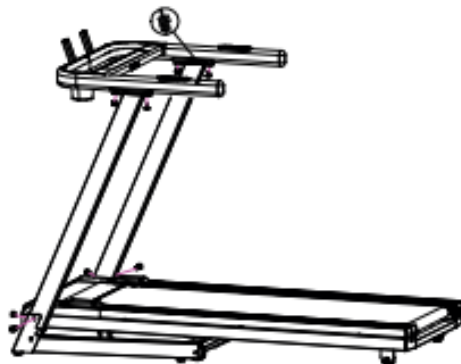

Стъпка 3

- Свържете кабела от задната страна на конзолата към кабелът от задната страна на дръжките.
- Поставете конзола върху основата и закрепете с 4 бр на болтове M6*12





Свържете бягащата пътека към заземен електрически контакт, свързан към предпазител 16-25 ампера, натиснете бутона за захранване и поставете предпазния ключ на място.

Прозорци на конзолата

- СКОРОСТ: Вашата текуща скорост, 1-16 км/ч.
- ВРЕМЕ: Колко време сте тренирали.
- ДИСТАНЦИЯ: Разстоянието, което сте изминали.
- КАЛОРИИ: Калориите, които сте изгорили.
- ПУЛС: Вашият текущ пулс. Просто дръжте стабилно двата сензора за сърдечен ритъм на дръжките и след няколко секунди ще видите измерването, показано на екрана.
- INCLINE: Наклон на пътеката, 0-12%.

Бутони

- Наклон : Използва се за промяна на наклона. Можете също да използвате бутоните за бърза смяна на наклона (3, 6, 9, 12) като натинете върху тях.
- Скорост +/-: Регулирайте скоростта, освен когато бягащата пътека е спряна, когато се използват за промяна стойности на конзолата. Можете също да използвате бутоните за бърза смяна на скоростта (4, 8, 12, 16) .
- P (програма): При спряна бягаща пътека изберете желаната програма (ръчно = P0, готова P1~P36) или измерване на вашия индекс на телесна маса (BMI).
- M (режим): По време на ръчната програма можете да изберете параметъра, според който ще упражнения (време, калории или разстояние); в противен случай всички стойности извършват преброяване. Този бутон незабавно променя и стойността, показана в средния прозорец (време/калории), в противен случай се променя от само себе си на всеки няколко секунди. Десните прозорци (скорост/пулс) се променят, когато хванете сърдечната честота приемници и левия (наклон/разстояние), когато промените наклона.
-  (stop) (спиране): Докато тренирате, спрете напълно (бавно) и прекратете упражнението.
-  (start/pause) (старт/пауза): Временна пауза в тренировката, което означава, че след като бягащата пътека бавно спре, може да натиснете го отново, за да продължите да тренирате, всички стойности на конзолата са същите, каквито са били.

Предпазен ключ

Щипката от едната страна трябва да бъде прикрепена към дрехите ви, докато другата магнитна част да бъде поставен върху гнездото на бягащата пътека. Ако по време на тренировка се спънете и/или паднете, бягащата пътека ще спре незабавно, за да намалите шансовете за злополука. Ако извадите предпазния ключ, ще е чуете 3 бипкания и "E7" на дисплея на конзолата.

Преобразуване между седмични километри и мили

Единицата за измерване на разстоянието може да се промени, докато бягащата пътека е спряна, като премахнете ключът за безопасност и задържите бутоните PROGRAM и MODE натиснати за няколко секунди, докато видите съответната стойност ("0,6" за мили или "1,0" за километри).

ПРОГРАМИ

Тази бягаща пътека се предлага с 1 ръчна програма, 36 готови и 1 измерване на индекс на телесна маса

Когато поставите предпазния ключ (който друг край ще прикрепите към дрехите си, преди да започнете упражняване), всички стойности ще бъдат нулирани и бягащата пътека ще бъде готова за използване в ръчен (P0) режим.

Използвайки този режим, скоростта и наклонът се променят от потребителя. Стойностите на времето, разстоянието и калории извършват преброяване. Можете да използвате една от тези стойности като цел за вашето упражнение. Това се постига чрез използване на бутона MODE, който, ако натиснете

1 път: Прозорецът за време мига, вие избирате желаното време, което искате да тренирате, като използвате +/- бутони и натиснете СТАРТ.

2 пъти: Прозорецът за калории мига, очаквайки да въведете броя калории, който искате да изгорите, докато тренирате, като използвате бутоните +/- и натиснете START.

3 пъти: Променете стойностите в прозореца Разстояние според разстоянието, което искате да изминете; направете го, като използвате бутоните +/- и натиснете START.

4 пъти: Вие се върнахте към състоянието по подразбиране, ръчната програма без дефинирани цели.

СМАЗВАНЕ НА ПЪТЕКАТА

Най-важното за добрата работа на бягащата пътека и нейната издръжливост е правилното смазване между лентата и дъската.

Повдигайки лентата, с пръсти се опитваме да усетим, текстурата на протектора, т.е. дали е хлъзгав или сух. Ако пръстите ни се плъзгат лесно, тогава няма нужда смазване; необходимо е само ако е сухо.

Как се извършва смазването?

1. Повдигнете лентата от едната страна.
2. Използвайте специален спрей за пътеки или силиконово масло. Напръскайте нагоре и надолу от едната страна и след това другата страна на лентата и не повече от две пълни пръскания наведнъж.
3. Вървете 5 минути с ниска скорост (около 2,5- 3 км/ч.) и се опитайте да натиснете лентата, за да стигне маслото навсякъде.

ВНИМАНИЕ: Не смазвайте дъската под лентата повече от нормалното, защото има вероятност лентата да се изплъзне. Избърсвайте всяко масло, което е изтекло извън лентата или дъската. Необходимо е смазване приблизително на 90 работни часа.

